

Q4 e-tron



Audi Vorsprung durch Technik

Satura rādītājs



Cenas

Standarta aprīkojums

- 5 Diski/riepas
- 6 Apgaismojums
- 7 Spoguļi
- 7 Bloķēšanas sistēmas
- 7 Stikls
- 7 Ārienes papildu aprīkojums
- 8 Sēdekļi/sēdekļu komforts
- 8 Salona papildu aprīkojums
- 9 Informācijas un izklaides sistēma / MMI un navigācijas sistēmas
- 10 Palīgsistēmas/drošība
- 11 Tehnoloģijas / balstiekārta

Papildu aprīkojums

- 14 Krāsas apdares

- 14 Metallic krāsojums
- 15 Diski/riepas
- 18 Balstiekārtas/bremzes
- 19 Komforts un funkcijas
- 20 Sēdekļu apdare/ādas pakas
- 25 Ielaidumi
- 26 Stūres/pārnesumu pārslēgšanas sviras/ vadības ierīces
- 27 Informācijas un izklaides sistēma/ MMI un navigācijas sistēmas
- 27 Informācijas un izklaides sistēma/skaņas sistēmas
- 27 Informācijas un izklaides sistēma/ tālrunis un saziņa
- 28 Palīgsistēmas/drošība
- 29 Tehnoloģijas/drošība
- 30 Apgaismojums
- 32 Jumta sistēmas
- 32 Gaisa kondicionēšana
- 32 Bloķēšanas sistēmas

- 32 Spoguļi
- 32 Stiklojums
- 33 Ārienes papildu aprīkojums
- 33 Salona papildu aprīkojums
- 34 Pagarinātā garantija
- 35 Aprīkojuma pakas/dizaina pakas

Originālie aksesuāri

Izmēri

Tehniskie dati

Riepu parametru klasifikācija

Kontakti

Cenas Audi Q4 e-tron



Dzinēja jaudas apzīmējums	Akumulatora energoietilpība / piedziņas veids	Dzinēja jauda	Cena, EUR ar PVN	Reģistrācija
		maks. kW	EUR bez PVN	EUR ar PVN
45 e-tron	82kWh / aizmugurējo riteņu piedziņa	210	60 800 50 248 F4BA53	150
45 e-tron quattro	82kWh / quattro	210	62 800 51 901 F4BA43	150
55 e-tron quattro	82kWh / quattro	250	68 000 56 198 F4BAU3	150

Detalizēta tehniskā informācija pieejama šeit.



Cenās ietilpst automašīnas piegāde, pirmspārdošanas serviss, brīdinājuma trīsstūris, ugunsdzēsamais aparāts un pirmās palīdzības komplekts. Uzdāvētās cenas, komplektācijas un papildaprīkojuma klāsts ir informatīva rakstura un var tikt mainīts bez iepriekšēja brīdinājuma. Aktuālāko informāciju iespējams iegūt pie Audi pārstāvjiem Latvijā.

Konkrētā braukšanas situācijā pieejamā jauda ir atkarīga no mainīgiem faktoriem, piemēram, āra temperatūras, augstsprieguma akumulatora temperatūras, uzlādes līmeņa, kondicionēšanas un fiziskā nolietojuma. Novirzes, konkrēti no iepriekšminētajiem parametriem, var samazināt efektivitāti. Attiecīgajā brīdī pieejamo jaudu attēlo automobiļa jaudas mērītājs.

Cenas spēkā no 19.10.2023.



Cenas Audi Q4 Sportback e-tron



Dzinēja jaudas apzīmējums	Akumulatora energoietilpība / piedziņas veids	Dzinēja jauda maks. kW	Cena, EUR ar PVN EUR bez PVN	Reģistrācija EUR ar PVN
45 e-tron	82kWh / aizmugurējo riteņu piedziņa	210	62 200 51 405 F4NA53	150
45 e-tron quattro	82kWh / quattro	210	64 200 53 058 F4NA43	150
55 e-tron quattro	82kWh / quattro	250	69 400 57 355 F4NAU3	150

Detalizēta tehniskā informācija pieejama šeit.



Cenās ietilpst automašīnas piegāde, pirmspārdošanas serviss, brīdinājuma trīsstūris, ugunsdzēsamais aparāts un pirmās palīdzības komplekts. Uzrādītās cenas, komplektācijas un papildaprīkojuma klāsts ir informatīva rakstura un var tikt mainīts bez iepriekšēja brīdinājuma. Aktuālāko informāciju iespējams iegūt pie Audi pārstāvjiem Latvijā.

Konkrētā braukšanas situācijā pieejamā jauda ir atkarīga no mainīgiem faktoriem, piemēram, āra temperatūras, augstsprieguma akumulatora temperatūras, uzlādes līmeņa, kondicionēšanas un fiziskā nolietojuma. Novirzes, konkrēti no iepriekšminētajiem parametriem, var samazināt efektivitāti. Attiecīgajā brīdī pieejamo jaudu attēlo automobiļa jaudas mērītājs.

Cenas spēkā no 19.10.2023.



Standarta aprīkojums

		Kods	Q4 e-tron	Q4 55 e-tron
Diski/riepas				
Tērauda diski ar pilnu diska pārsegumu, 8,0 J x 19, 235/55 255/50 R19 riepas		F01	s	-
Diski ar piecu W formas spieķu aero dizainu, grafīta pelēki, slīpēta spīduma apstrāde, 8,0 J x 19, 235/55 255/50 R19 riepas		40Z	o	s
Riepu spiediena zuduma indikators				
Vizuāls un skaņas brīdinājums, ja vienā vai vairākās riepās samazinās spiediens; indikators vadītāja informācijas sistēmā		7K1	s	s



Standarta aprīkojums

	Kods	Q4 e-tron	Q4 55 e-tron
Apgaismojums			
LED priekšējie lukturi Priekšējie lukturi ar LED tehnoloģiju tumsā izgaismo ceļu gandrīz kā dienā un izceļas ar zemu enerģijas patēriņu, ilgu darbības laiku un augstu redzamību citiem satiksmes dalībniekiem. Turklāt priekšējo lukturu diapazona kontrole nodrošina automātisku automobiļa noslodzes kompensēšanu. LED priekšējie lukturi iekļauj šādas funkcijas: <ul style="list-style-type: none">· dienas gaitas lukturi· tuvās gaismas· tālās gaismas· gabarītlukturi· virzienrādītājs· tūristu lukturis (apgaismojuma veidu iespējams pielāgot braukšanai pa labo vai kreiso ceļa pusi)· priekšējo lukturu diapazona kontrole (automātiska automobiļa noslodzes kompensēšana)	8IT	s	s
LED aizmugurējie lukturi Raksturīgais apgaismojums ir atšķirīgs stila elements automobiļa aizmugurē. LED tehnoloģijas bremžu lukturu priekšrocība ir ātrāka ieslēgšanās, lai brīdinātu citus satiksmes dalībniekus. LED aizmugurējie lukturi iekļauj šādas funkcijas: <ul style="list-style-type: none">· virzienrādītāji· bremžu lukturi· aizmugurējie lukturi· aizmugurējais numura zīmes apgaismojums· baltās atpakaļgaitas gaismas	8VG	s	s
Salona apgaismojums Ar baltu gaismu ir aprīkoti šādi elementi: <ul style="list-style-type: none">· LED jumta modulis, priekšējais/aizmugurējais· bagāžas nodalījuma apgaismojums kreisajā pusē· cimdu nodalījums· mantu nodalījums viduskonsolē, priekšā	QQ0	s	s





Standarta aprīkojums

	Kods	Q4 e-tron	Q4 55 e-tron
Spoguļi			
Sānu spoguļi, elektriski regulējami un apsildāmi Ar integrētiem LED virzienrādītājiem, izliektu spoguļa stiklu, plakānu vai sfērisku spoguļa stiklu; ieskaitot apsildāmas vējstikla mazgātāja sprauslas	6XN	s	s
Ārējo atpakaļskata spoguļu korpusi virsbūves krāsā	6FG	s	s
Salona spogulis, aptumšojošs	4L2	s	s
Bloķēšanas sistēmas			
Pretaizdzīšanas signalizācija Efektīva automobiļa durvju, motora pārsega, bagāžas nodalījuma pārsega un automobiļa salona uzraudzība.	7AL	s	s
Tālvadības atslēga ar Safelock funkciju Tālvadības atslēga atslēdz un aizslēdz durvis, bagāžas nodalījuma pārsegu un degvielas uzpildes atveres vāciņu. Dzinējs tiek iedarbināts un izslēgts, izmantojot dzinēja iedarbināšanas-izslēgšanas pogu. Funkciju klāstā ir iekļauta ērta logu aizvēršana/atvēršana.	4I6	s	s
Elektriski atverams un aizverams bagāžas nodalījuma pārsegs Bagāžas nodalījuma pārsegu var atvērt un aizvērt, nospiežot pogu uz transportlīdzekļa atslēgas vai pogu vadītāja durvis, vai izmantojot viegla pieskāriena pogu bagāžas nodalījuma pārsega rokturī. Kopā ar papildaprīkojuma komforta atslēgu pieejamais kājas žests (spēriena kustība) transportlīdzekļa aizmugurē ir viss, kas nepieciešams, kad rokas ir pilnas.	4E7	s	s
Stikls			
Siltumizolējošs stikls aizmugurējam logam, durvju logiem un sānu logiem; tonēti zaļā krāsā; apsildāms aizmugurējais logs, ar taimeri	4KC	s	s
Ārienes papildu aprīkojums			
Spīdumu pakete horizontālas logu apdares loksnes no anodizēta alumīnija	4ZB	s	s
Alumīnija jumta slīdes	3S1	s	s
① nav pieejams Sportback			



Standarta aprīkojums

	Kods	Q4 e-tron	Q4 55 e-tron	
Sēdekļi/sēdekļu komforts				
Index auduma sēdekļu apdare standarta sēdekļiem: · sēdekļa viduspanelis no Index auduma, melnā/sudraba krāsā · sēdekļu sānu spilveni, galvas balsti un centrālais elkoņa balsts, priekšā (ja pasūtīts) no vienkrāsaina auduma, melnā krāsā		N5G	s	s
Standarta priekšējie sēdekļi Ar manuālu sēdekļa augstuma, pozīcijas uz priekšu/aizmuguri, atzveltnes leņķa, galvas balsta augstuma un drošības jostas augstuma regulēšanu standarta sēdekļiem. Tie nodrošina izcilu sēdēšanas komfortu, un tos iespējams kombinēt ar dažādiem polsterējuma materiāliem un dažādām krāsām.		Q1A / 3L3	s	s
Apsildāmi priekšējie sēdekļi standarta auduma sēdekļiem: · apsilda sēdekļa un atzveltnes vidējos paneļus, vai arī apsilda sēdekļa un atzveltnes vidējos paneļus un sēdekļa sānu spilvenus · vadītāja un priekšējā pasažiera pusē atsevišķa trīspakāpju regulācija, izmantojot tiešā selektora pogu gaisa kondicioniera vadības blokā		4A3	s	s
i-Size bērnu krēsla stiprinājums priekšējā pasažiera sēdekļī un augšējo stiprinājumu pie aizmugurējiem malējiem sēdekļiem	3A2	s	s	
Salona papildu aprīkojums				
Divu spieķu ādas stūre ar daudzfunkciju slēdžiem Uz stūres ir skārienjutīgas daudzfunkciju pogas, kas ļauj ērti lietot plašo standarta un papildu aprīkojumā iekļauto informācijas un izklaides sistēmas funkciju klāstu. Stūrei ir manuāli regulējams augstums un attālums.		2ZB	s	s
Ielaidums, melnas krāsas apdare ielaidumam instrumentu panelī; izceltas virsmas instrumentu panelī un viduskonsoles uzlika sudraba krāsā Haptiska krāsas apdare līdz 50% apmērā veidota no ilgtspējīgiem izejmateriāliem.		5MA	s	s
Klimata kontroles paka ietilpst: · trīs zonu luksusa automātiskā gaisa kondicionēšana · ērta papildu gaisa kondicionēšana		PYC	s	s



Standarta aprīkojums

	Kods	Q4 e-tron	Q4 55 e-tron
Salona papildu aprīkojums			
Automātiskā gaisa kondicionēšana <ul style="list-style-type: none">· elektroniski regulē gaisa temperatūru, plūsmas ātrumu un gaisa sadali· vadība atkarībā no saules gaismas· automātiskās recirkulācijas režīms· alergēnu filtrs, kas iznīcina putekļus un smakas· atsevišķa atkausēšanas poga, lai nodrošinātu ātrāku vējstikla un sānu logu atkausēšanu	KCO	s	s
Griestu apdare no tērauda pelēka auduma	6NJ	s	s
Paklājiņi priekšā un aizmugurē izgatavoti no melna velūra auduma	OTD	s	s
Informācijas un izklaides sistēma / MMI un navigācijas sistēmas			
MMI plus <ul style="list-style-type: none">· augstas izšķirtspējas 11,6 collas krāsu displejs ar MMI touch funkciju· MMI navigation plus ar MMI touch, tostarp Audi connect navigācijas un informācijas un izklaides sistēma· Audi virtuālā vadītāja informācijas sistēma – pilnībā digitāls 10,25 collu instrumentu panelis	PYG	s	s
Audi connect navigācijas un informācijas un izklaides sistēma (3 gadi) iekļauj: <ul style="list-style-type: none">· tiešsaistes apskates vietas· tiešsaistes satiksmes informācija· brīdinājumi par bīstamām situācijām· informācija par laikapstākļiem· lietotāja profili	IT4	s	s
Digitālais instrumentu panelis Pilnībā digitāls augstas izšķirtspējas instrumentu panelis spožam informācijas attēlojumam par informācijas un izklaides sistēmas un automobiļa funkcijām. Digitālā instrumentu paneļa displeja saturs: <ul style="list-style-type: none">· ātruma/jaudas izmantošana, laiks, nobraukums, āra temperatūra, akumulatora uzlādes līmenis un atlikusī nobraukuma rezerve· pašreizējā radio stacija vai mūzikas ieraksts· radio un mediju saraksti· tālruņu saraksti· instrumentu displejs „klasiskajā” dizainā· ja pieejams: tālruņa izvēlne (savienojumā ar multifunkciju stūri)· borta datora datus iespējams konfigurēt jaudas mērītājā	7J2	s	s



Standarta aprīkojums

	Kods	Q4 e-tron	Q4 55 e-tron
Informācijas un izklaides sistēma / MMI un navigācijas sistēmas			
Bluetooth saskarne Lai automobilī atskaņotu mūziku un veiktu tālruņa zvanus, viedtālruni iespējams savienot ar automobili, izmantojot Bluetooth. Atkarībā no viedtālruņa modeļa, e-pasta vēstules un īsziņas MMI var attēlot, izmantojot Bluetooth.	9ZX	s	s
Pasīvie skaļruņi; 4 skaļruņi priekšā un 1 centrālais skaļrunis	8RE	s	s
Audi connect attālinātā vadība un kontrole MMI plus un pro Audi connect attālinātās vadības un kontroles pakalpojumi ļauj savienot automobili ar viedtālruni. Izmantojot myAudi lietotni, iespējams attālināti piekļūt automobilim un noskaidrot pēdējo stāvēšanas vietu un pašreizējo automobiļa stāvokli. Tas ietver attiecīgā brīža nobraukuma rezervi, attiecīgā brīža uzlādes līmeni, attiecīgā brīža nobraukumu un nākamās tehniskās apskates termiņu. Turklāt, lai nodrošinātu maksimālas ērtības, uzreiz iespējams ieslēgt vai ieprogrammēt papildu gaisa kondicionēšanas ierīci, kā arī uzlādes procesu.	EL5	s	s
Digitālā radio signālu uztveršana	QV3	s	s
Palīgsistēmas/drošība			
Drošības spilveni vadītājam un priekšējam pasažierim ar iespēju atslēgt priekšējā pasažiera drošības spilvenu	4UF	s	s
Sānu drošības spilveni, priekšējie ar galvas drošības spilvenu sistēmu un priekšā uzstādītu mijiedarbības drošības spilvenu Papildus sānu drošības spilveniem, priekšējiem un galvas drošības spilveniem, priekšā ir uzstādīts mijiedarbības drošības spilvens. Sistēmas ierobežojumu ietvaros tas nodrošina vadītājam un priekšējam pasažierim aizsardzību sānu trieciena gadījumā. Mijiedarbības drošības spilvens atrodas starp priekšējiem sēdekļiem. Sānu trieciena gadījumā tas maksimāli samazina iespēju priekšā sēdošajiem sadurties savā starpā vai vadītājam sadurties ar tukšu priekšējo pasažiera sēdekli, kā arī samazina ievainojumu gūšanas risku.	6C2	s	s
Brīdinājums par novirzīšanos no joslas ar avārijas palīdzības funkciju Sistēmas ierobežojumu ietvaros palīdz vadītājam nenovirzīties no braukšanas joslas. Ja sistēma ir aktivēta un gatava, bet vadītājs neieslēdz virzienrādītāju, brīdinājums par novirzīšanos no joslas neļaus automobilim šķērsot konstatētās joslas atdalošās līnijās, koriģējot stūres kustību. Ja vadītājs to vēlas, ir iespējams iestatīt papildu stūres vibrāciju. Sistēmas darbības diapazons ir no aptuveni 60 km/h. Avārijas palīdzības funkcija sistēmas ierobežojumu ietvaros nosaka, kad vadītājs nereaģē. Šādos gadījumos tiek nodrošināts vizuāls, akustisks un haptisks brīdinājums. Ja vadītājs nereaģē, sistēma pārņem kontroli pār automobili un automātiski aptur to esošajā braukšanas joslā. Vienlaikus tiek ieslēgtas avārijas gaismas. Sistēmas darbojas tikai sistēmas ierobežojumu ietvaros un sniedz palīdzību braukšanas laikā. Autovadītājs joprojām paliek atbildīgs par automobiļa vadīšanu un pienācīgas uzmanības pievēršanu.	6I5	s	s
Izmantojot ātruma ierobežotāju, izmantojot inteligento ātruma palīgsistēmu Ja ātrums pārsniedz aptuveni 30 kilometrus stundā, regulējama ātruma ierobežotājs palīdz ievērot iepriekš iestatītu maksimālo ātrumu, pārvietojoties pa apbūvētām zonām. Kad sasniegts iestatītais ierobežojums, transportlīdzekļa ātrums mazliet samazinās. Transportlīdzekļa ātruma ierobežošana līdz noteiktajam ierobežojumam (tostarp aktīvi bremsējot) var paaugstināt braukšanas komfortu. Kopā ar kameras ceļa zīmju atpazīšanas sistēmu, izmantojot kameru, un sistēmas darbības ietvaros ātruma ierobežotājs automātiski iestata konstatēto ātruma ierobežojumu kā maksimālo ātrumu, ja vien tas ir nepieciešams.	LT2/3V3	s	s



Standarta aprīkojums

	Kods	Q4 e-tron	Q4 55 e-tron
Palīgsistēmas/drošība			
Audi pre sense, priekšējais Sistēmas ierobežojumu ietvaros Audi pre sense priekšējais sensors spēj atpazīt situācijas, kas uzskatāmas par kritiskām, piemēram, frontālās sadursmes iespēju, brīdināt vadītāju un aktivizēt palīgsistēmu. Ieskaitot gājēju un velosipēdistu noteikšanu.	8J3	s	s
Uzmanības palīgsistēma		s	s
Ceļa zīmju atpazīšanas sistēma ar kameru	QR9	s	s
Novirzīšanās un pagriezienu asistenti Novirzīšanās asistents var palīdzēt vadītājam kritiskā situācijā apbraukt šķērslī, lai izvairītos no sadursmes. Ja vadītājs aktīvi izvairās no šķēršļa, sekojot aktīvajam brīdinājumam, novirzīšanās asistents sniedz vadītājam atbalstu, atbilstoši aktivizējot bremzes un izmantojot minimālu stūrēšanas griezes momentu, lai pielabotu stūrēšanas leņķi. Uzsākot kustību vai braucot lēnām, pagriezienu asistents var aktivizēt bremžu darbību, lai novērstu automobiļa sadursmi ar pretimbraucošo automobili, veicot kreiso pagriezienu (vai labo pagriezienu, ja kustība notiek pa ceļa kreiso pusi). Šī funkcija ir pieejama tikai sistēmas ierobežojumu ietvaros un tad, kad ir ieslēgts virzienrādītājs.	4G3	s	s
Automobiļa skaņas brīdinājuma sistēma Skaņas sistēma brīdinājuma signāla aktivizēšanai, pārvietojoties nelielā ātrumā, ar mērķi uzlabot satiksmes drošību, piemēram, gājējiem un velosipēdistiem.	GM1	s	s
Ārkārtas zvans Ārkārtas zvans tiek veikts manuāli vai, ja notiek smags negadījums, automātiski, izveidojot balss savienojumu ar vietējo glābšanas vadības centru, izmantojot attiecīgo vietējo valodu. Tiek apkopoti arī attiecīgie dati par automobili, kas arī tiek nosūtīti uz vietējo glābšanas zvanu centru.	NZ2	s	s
Tehnoloģijas / balstiekārta			
Komforta balstiekārta Standarta komforta balstiekārta ar pareizi līdzsvarotu iestatījumu, lai nodrošinātu ļoti augstu brauciena komfortu apvienojumā ar labu braukšanas dinamiku.	1JA	s	s
Aizmugurējo riteņu piedziņa	1X2	s	-
quattro Elektriskā quattro visu riteņu piedziņa nodrošina iespaidīgu funkciju četrās būtiskākajās jomās: braukšanas dinamikā, vilcē, drošībā un efektivitātē. Runājot par braukšanas dinamiku, Audi Q4 e-tron ¹ nodrošina iespaidīgu sportisku braukšanu, jaudīgu paātrinājumu un uzlabotu kustības reakciju. Izcilā vilce ir īpaši jūtama uz ceļiem ar dažāda veida segumiem. Vēl vairāk, augstāka braukšanas un virziena stabilitāte palīdz uzlabot braukšanas drošību. Piedziņas griezes momenta sadalījums atkarībā no vajadzībām un uzlabota rekuperācija padara sistēmu vēl efektīvāku, kas savukārt paaugstina piedziņas sistēmas efektivitāti.	1X1	-	s



Standarta aprīkojums

	Kods	Q4 e-tron	Q4 55 e-tron
Tehnoloģijas / balstiekārta			
Elektriskās piedziņas pārnenumkārbā (vienpakāpes) Audi Q4 e-tron pilnībā elektriskā piedziņas sistēma ir aprīkota ar elektromotoru uz aizmugurējā tilta vai, quattro modeļos, ar elektromotoru uz katra tilta. Vienātruma tilta pārnenumi pārnes jaudu starp elektromotoru un riteņiem. Tilta pārnenumi nodrošina klusu un saskaņotu braukšanas sajūtu bez grūdieniem. Elektromotori nodrošina maksimālo griezes momentu no kustības sākuma, ļaujot automobilim izkustēties un strauji uzņemt ātrumu bez jebkādas kavēšanās.	G1Z	s	s
Elektromehāniskais stūres pastiprinātājs	1N3	s	s
Aizmugurējā stikla tīrītājs un mazgāšanas sistēma ar periodisku vadību ① nav pieejams Sportback	8M1	s	s
Progresīva stūres iekārta Stūres vadība ar mainīgu stūres pakāpi, kas atkarīga no stūrēšanas leņķa un ātruma jutīgu stūrēšanas asistēšanu	1N7	s	s
Audi drive select ① tikai Sportback	2H5	s	s
Aizmugurējās trumuļu bremzes	1KB	s	s
Disku bremzes, priekšējās, 18 collu	1LB / 1LC	s	s
e-tron compact uzlādes sistēma e-tron compact uzlādes sistēma ir izstrādāta uzlādes veikšanai no rozetēm divos uzlādes režīmos. To iespējams izmantot arī tad, ja neesat mājās. LED vadības blokā tiek attēlots uzlādes sistēmas statuss un uzlādes process. Atkarībā no izmantotā mājas vai rūpnieciskā savienojuma un konkrētā strāvas raksturlieluma iespējama automobiļa uzlāde ar jaudu līdz 11 kW, izmantojot trīsfāzu elektrības padevi, vai 7,2 kW, izmantojot vienfāzes elektrības padevi. Uzlādes jaudu iespējams manuāli pārslēgt starp 100% un 50%. Ātrākai uzlādei ieteicams izmantot rūpniecisko rozeti.	NW1	s	s
Uzlādes kabelis (Mode 3) publiskai uzlādei, 22 kW Uzlādes kabelis uzlādei publiskajās AC uzlādes stacijās (2. tipa). Kabelis savieno uzlādes staciju ar automobiļa AC uzlādes pieslēgvietu un atbalsta uzlādes jaudu līdz 22 kW (nepieciešams papildu aprīkojums). Katrā fāzē iespējams pārnest līdz 32 A stipru strāvu.	76H	s	s



Standarta aprīkojums

Tehnoloģijas / balstiekārta

Uzlādes sistēma ar E/F tipa sadzīves savienotāju

Strāvas uzlādes kabelis ir izstrādāts uzlādes veikšanai no rozetēm, un tam ir 2. režīma uzlādes sistēma:

- to iespējams izmantot, ja neesat mājās
- tajā iekļauta ierīce ar automobiļa savienojuma kabeli un strāvas savienojuma kabelis ar mājas savienotāju

Ierīce ar statusa attēlojuma lampiņām ir cieši piestiprināta automobiļa kabelim un strāvas kabelim. Kabelus nav iespējams nomainīt.

Statusa attēlojuma lampiņas ir:

- indikatora lampiņa barošanai (zaļa LED)
- indikatora lampiņa aizsargierīcei (zaļa LED)
- indikatora lampiņa automobilim (zaļa LED)
- kļūmju indikators (sarkana LED)

Automobiļa uzlādes jauda ir 2,3 kW.

Kods

EV3

Q4 e-tron

s

Q4 55 e-tron

s

Rūpnieciskais savienotājs** CEE 16 A, 400 V, garš un taisns, e-tron uzlādes sistēmai

Strāvas pieslēgšanas kabelis (garums: 1,6 m) ar rūpniecisko savienotāju CEE 16 A, trīsfāzu, sarkans, taisnā versija, e-tron compact uzlādes sistēmai.



73P

s

s

Uzlādes līgзда CCS, 2. tipa

Uzlādes pieslēgvietā augstsprieguma akumulatoram ar 2. tipa kombinēto uzlādes sistēmu (CCS 2), t.i., apvienotā maiņstrāvas un līdzstrāvas uzlādes pieslēgvietā. Līdzstrāvas uzlādes pieslēgvietā atbalsta lieljaudas uzlādi.

- uzlādes pieslēgvietā, jauda līdz 7,2 – 11 kW AC (mode 2 un mode 3).
- uzlādes pieslēgvietā, jauda līdz 110 – 125 kW, DC uzlādes stacijas (mode 4).

ES7

s









s

*Uzlādes jauda ir atkarīga no izmantotā strāvas savienotāja, attiecīgajā valstī izmantotā sprieguma, elektrības tīklā pieejamo fāzu skaita un klienta mājās esošās instalācijas. Tādēļ atsevišķos gadījumos tā var būt zemāka.

**Strāvas kabelis ar rūpniecisko savienojumu un uzlādes sistēmas vadības bloku ir savstarpēji salāgoti. Strāvas kabeļa nomainīšana pret kabeli ar cita veida spraudni var novest pie zemākas uzlādes jaudas.

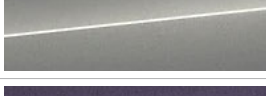

Papildu aprīkojums

Krāsas apdares		Kods	Cena EUR ar PVN	
			Q4 e-tron	Q4 55 e-tron
Pebblestone Gray		C2C2	0	0
Pilns virsbūves krāsojums (bez kontrastējošas krāsas buferiem) Piezīme: tikai kopā ar PY1 vai PY2		FB4	284	284
Metallic krāsojums				
Floret Silver		L5L5	963	963
Geysir Blue		5Y5Y	963	963
Glacier White		2Y2Y	963	963
Myth Black		0E0E	963	963
Navarra Blue		2D2D	963	963
Typhoon Gray		2L2L	963	963
Aurora Violet		J6J6	1 132	1 132



Papildu aprīkojums

Diski/riepas

Vieglmetāla diski ar piecu W formas spieķu aero dizainu, grafīta pelēki, slīpēta spīduma apstrāde, 8,0 J x 19, 235/55|255/50 R19 riepas



Kods

Q4 e-tron

Q4 55 e-tron

Cena EUR ar PVN

40Z

793

s

Vieglmetāla diski, piecu spieķu, 8,0 J x 19, 235/55|255/50 R19 riepas



40S

566

-

Vieglmetāla diski ar pieciem Y formas spieķiem, 8,0 J|9,0 J x 20, 235/50|255/45 R20 riepas



55J

1 359

566

Vieglmetāla diski ar piecu Y formas spieķu dizainu, grafīta pelēki, slīpēta spīduma apstrāde, 8,0 J|9,0 J x 20, 235/50|255/45 R20 riepas







55K

1 529

737



Papildu aprīkojums

Diski/riepas	Kods	Q4 e-tron	Q4 55 e-tron
	Cena EUR ar PVN		
<p>Vieglmetāla diskī ar 5 V formas spieķu dizainu, grafiņa pelēki, daļēji pulēti, 8.0J 9.0J x 20, 235/50 255/45 R20 riepas</p> <p>① tikai Sportback</p>	44L	1 529	737
			
<p>Audi Sport vieglmetāla diskī ar pieciem V formas spieķiem daudzstūra formā, matēti, titāna pelēki, slīpēta spīduma apstrāde, 8,0 J 9,0 J x 20, 235/50 255/45 R20 riepas</p>	56H	2 309	1 516
			
<p>Audi Sport vieglmetāla diskī ar desmit spieķiem zvaigznes formā un areo dizainu, melnā krāsā, slīpēta spīduma apstrāde, 8.0J 9.0Jx20, 235/50 255/45 R20 riepas</p>	56J	2 309	1 516
			
<p>Audi Sport vieglmetāla diskī ar piecu spieķu rotora evo dizainu, matēta titāna, pelēkā krāsā, slīpēta spīduma apstrāde, 8.5J 9.0J x 21, 235/45 255/40 R21 riepas</p>	55L	2 875	2 083
			



Papildu aprīkojums

Diski/riepas

Audi Sport vieglmetāla diski ar pieciem W formas spieķiem zvaigznes formā, platīna pelēki, 8,5 J|9,0 J x 21, 235/45|255/40 R21 riepas



Kods

Q4 e-tron

Q4 55 e-tron

Cena EUR ar PVN

C5W

2 762

1 969

Automobiļa instrumentu komplekts ar riepu remonta komplektu

1S3

57

57

Pretzādzības riteņu skrūves iespējams izskrūvēt, izmantojot tikai komplektā iekļauto adapteri

PYV

33

33

Piezīme: nav pieejams ar standarta diskiem



Papildu aprīkojums

Balstiekārtas/bremzes	Kods	Q4 e-tron Cena EUR ar PVN	Q4 55 e-tron
Dinamiskā paka Izvēlieties lielāku veiktspēju, vairāk komforta, efektivitātes vai individuālus iestatījumus – izmantojot Audi drive select, dažādi režīmi ļaus jums iestatīt nepieciešamos automobiļa raksturlielumus, lai nodrošinātu tādu braukšanas pieredzi, kādu vēlaties, un kad vien to vēlaties. Efektivitātes režīms var palīdzēt ietaupīt enerģiju. Turklāt „nobrukuma rezerves” režīms ir pieejams „uzlādes un efektivitātes” izvēlnē, kas var palīdzēt maksimāli palielināt automobiļa nobrukuma rezervi. Pateicoties mainīgajam stūrēšanas diapazonam atkarībā no stūrēšanas leņķa, kā arī stūrēšanas palīgsistēmas darbībai atkarībā no ātruma, progresīvā stūrēšanas sistēma nodrošina iespaidīgus braukšanas raksturlielumus. Pateicoties tiešākiem stūrēšanas raksturlielumiem (piemēram, uz likumotiem starppilsētu ceļiem vai pagriezienos), mainīgais diapazons uzlabo pastiprinātu braukšanas dinamiku un brauciena komfortu, kā arī atvieglo stūrēšanu (piemēram, novietojot automobili stāvvietā un veicot manevrus).	PY8	171	171
Sportback		-	-
Dinamiskā paka plus Papildus dinamiskajai pakai: Pateicoties elektroniskajai amortizatoru pielāgošanas sistēmai dažādām braukšanas situācijām, balstiekārta ar demfera kontroli nodrošina ļoti augstu brauciena komfortu apvienojumā ar teicamu braukšanas dinamiku. Salīdzinot ar standarta balstiekārta, aizmugurējā tilta augstums brauciena laikā tiek pazemināts par 5 mm.	PY9	1 280	1 280
Sportback		1 280	1 280
Sporta balstiekārta Sporta balstiekārtas gadījumā augstums brauciena laikā, salīdzinot ar standarta balstiekārta, tiek pazemināts par 15 mm, priekšā tiek izmantota Makfersona statņa ass ar zemākām dubultsvirām, amortizatoriem, spirālatiperēm, apakšējo rāmi un stabilizatoru. Aizmugurē tiek izmantota četru saišu ass ar atsevišķu atsperu/demferu bloku, amortizatoriem, spirālatiperēm, apakšējo rāmi un stabilizatoru.	1JC	249	249



Papildu aprīkojums

	Kods	Q4 e-tron	Q4 55 e-tron
		Cena EUR ar PVN	
Komforts un funkcijas			
Nolokāma aizmugurējo sēdekļu atzveltne (40:20:40) Piezīme: tikai kopā ar PWD vai PWK	3NT	284	284
Komforta paka pakā ietilpst: · elektriski regulējami, apsildāmi un nolokāmi aptumšojošie ārējie spoguļi ar integrētu LED virzienrādītāju un automātisko apmales puses funkciju pasažiera pusē, izliektu, plakanu vai sfērisku spoguļa stiklu, ieskaitot vējstikla mazgāšanas sprauslas · salona spoguļis, automātiski aptumšojošs, bezrāmja · četru virzienu jostasvietas atbalsts priekšējiem sēdekļiem, elektrisks, ar horizontālas un vertikālas regulēšanas iespējām · projekcijas gaisma ārējos spoguļos	PYA	946	946
Komforta paka plus Papildus komforta pakai: · atmiņas funkcija vadītāja sēdeklim un ārējiem spoguļiem · elektriski regulējami priekšējie sēdekļi Piezīme: nav pieejams ar standarta sēdekļu apdari	PYY	1 942	1 942
Papildnodalījumu paka paka ietver: · uzglabāšanas tīkls priekšējo sēdekļu aizmugurē · glāžu turētāji roku balstā aizmugurē · aizslēdzams cimdu nodalījums bagāžas nodalījumā: · bagāžas nodalījuma tīkls mantu pārvadāšanai · 12V kontaktligzda bagāžas nodalījumā · papildus LED gaisma · bagāžas nodalījuma paklājs (salokāms 40 : 60), bagāžas nodalījuma plaukts var tikt uzglabāts zem paklāja Piezīme: pieejams tikai Sportback modeļiem	QE1	289	289
Funkciju paka paka ietver: · papildnodalījumu paku, kas sevi ietver uzglabāšanas tīklu priekšējo sēdekļu aizmugurē, glāžu turētājus roku balstā aizmugurē, aizslēdzamu cimdu nodalījumu, bagāžas nodalījuma tīklu mantu pārvadāšanai, 12V kontaktligzdu bagāžas nodalījumā un bagāžas nodalījuma paklāju (salokāms 40 : 60) · noņemams bagāžas nodalījuma tīkls, kas var tikt piestiprināts pie virsbūves vai nolokāmās aizmugurējā sēdekļa atzveltnes" ① nav pieejams Sportback	PYW	413	413



Papildu aprīkojums

Sēdekļu apdare/ādas pakas

Salons ar standarta ādas/mākslīgās ādas apvienojuma sēdekļiem, melnā krāsā

ietilpst:

- standarta priekšējie sēdekļi ar manuālu sēdekļu augstuma, pozīcijas uz priekšu/aizmuguri, atzveltnes leņķa, galvas balsta augstuma un drošības jostas augstuma regulēšanu
- ādas/mono.pur 550 mākslīgās ādas apvienojums melnā krāsā ar ādas sēdekļa viduspaneli priekšējiem sēdekļiem un aizmugurējiem ārējiem sēdekļiem melnā krāsā; sēdekļu sānu spilveni, galvas balsti, vidējais aizmugurējā sēdekļa un priekšējais centrālais elkoņa balsts (ja pasūtīts) no mono.pur 550 mākslīgās ādas melnā krāsā; akcentu svītras uz sēdekļiem no Dinamica mikrošķiedras², tērauda pelēkas, ar kontrastējošām šuvēm
- dubultspieķu daudzfunkciju ādas stūre ar hromētu uzliku
- salona komforta apgaismojuma paka baltā krāsā
- durvju sliekšņu uzlikas ar alumīnija ielaidumiem priekšā
- alumīnija Convergence ielaidumi, antracīta krāsas instrumentu paneļa ieliktni; akcentētas instrumentu paneļa virsmas un viduskonsoles uzlikas ar krāsotu zīda imitācijas apdari, platīna pelēkā krāsā
- akcentētas virsmas spīdīgi melnā krāsā ar viduskonsoles vadības paneli un priekšējo durvju uzliku spīdīgi melnā krāsā; savienojumā ar Audi drive select, slēdžu paneli viduskonsolē spīdīgi melnā krāsā
- alumīnija imitācija salonā
- durvju elkoņa balsts no mākslīgās ādas ar priekšējo un aizmugurējo durvju elkoņa balstiem no mākslīgās ādas ar kontrastējošām šuvēm, pieskaņojot salona krāsai
- griestu apdare audumam atbilstošā krāsā
- divdaļīga nolokāma aizmugurējā sēdekļa atzveltne



Kods

Q4 e-tron

Q4 55 e-tron

Cena EUR ar PVN

PWA

2 365

2 365

Salons ar standarta sēdekļiem ādas/mākslīgās ādas apvienojumā, brūnā krāsā

ietilpst:

- standarta priekšējie sēdekļi ar manuālu sēdekļu augstuma, pozīcijas uz priekšu/aizmuguri, atzveltnes leņķa, galvas balsta augstuma un drošības jostas augstuma regulēšanu
- ādas/mono.pur 550 mākslīgās ādas apvienojums Santos brūnā krāsā ar ādas priekšējo sēdekļu un aizmugurējo malējo sēdekļu viduspaneli Santos brūnā krāsā; sēdekļu sānu spilveni, galvas balsti, vidējais aizmugurējā sēdekļa un priekšējais centrālais elkoņa balsts (ja pasūtīts) no mono.pur 550 mākslīgās ādas Santos brūnā krāsā; akcentu svītras uz sēdekļiem no Dinamica mikrošķiedras², tērauda pelēkas, ar kontrastējošām šuvēm
- dubultspieķu daudzfunkciju ādas stūre ar hromētu uzliku
- salona komforta apgaismojuma paka baltā krāsā
- durvju sliekšņu uzlikas ar alumīnija ielaidumiem priekšā
- alumīnija Convergence ielaidumi, antracīta krāsas instrumentu paneļa ieliktni; akcentētas instrumentu paneļa virsmas un viduskonsoles uzlikas ar krāsotu zīda imitācijas apdari, platīna pelēkā krāsā
- akcentētas virsmas spīdīgi melnā krāsā ar viduskonsoles vadības paneli un priekšējo durvju uzliku spīdīgi melnā krāsā; savienojumā ar Audi drive select, slēdžu paneli viduskonsolē spīdīgi melnā krāsā
- alumīnija imitācija salonā
- durvju elkoņa balsts no mākslīgās ādas ar priekšējo un aizmugurējo durvju elkoņa balstiem no mākslīgās ādas ar kontrastējošām šuvēm, pieskaņojot salona krāsai
- auduma griestu apdare melnā krāsā
- divdaļīga nolokāma aizmugurējā sēdekļa atzveltne



PWB

2 631

2 631



Papildu aprīkojums

Sēdekļu apdare/ādas pakas

Salons ar standarta sēdekļiem ādas/mākslīgās ādas apvienojumā, bēša krāsā

ietilpst:

- standarta priekšējie sēdekļi ar manuālu sēdekļu augstuma, pozīcijas uz priekšu/aizmuguri, atzveltnes leņķa, galvas balsta augstuma un drošības jostas augstuma regulēšanu
- ādas/mono.pur 550 mākslīgās ādas apvienojums pergamenta bēša krāsā ar ādas priekšējo sēdekļu un aizmugurējo malējo sēdekļu viduspaneli pergamenta bēša krāsā; sēdekļu sānu spilveni, galvas balsti, vidējais aizmugurējā sēdekļa un priekšējais centrālais elkoņa balsts (ja pasūtīts) no mono.pur 550 mākslīgās ādas pergamenta bēša krāsā; akcentu svītras uz sēdekļiem no Dinamica mikrošķiedras², tērauda pelēkas, ar kontrastējošām šuvēm
- dubultspieķu daudzfunkciju ādas stūre ar hromētu uzliku
- salona komforta apgaismojuma paka baltā krāsā
- durvju sliekšņu uzlikas ar alumīnija ielaidumiem priekšā
- alumīnija Convergence ielaidumi, antracīta krāsas instrumentu paneļa ieliktni; akcentētas instrumentu paneļa virsmas un viduskonsoles uzlikas ar krāsotu zīda imitācijas apdari, platīna pelēkā krāsā
- akcentētas virsmas spīdīgi melnā krāsā ar viduskonsoles vadības paneli un priekšējo durvju uzliku spīdīgi melnā krāsā; savienojumā ar Audi drive select, slēdžu paneli viduskonsolē spīdīgi melnā krāsā
- alumīnija imitācija salonā
- durvju elkoņa balsts no mākslīgās ādas ar priekšējo un aizmugurējo durvju elkoņa balstiem no mākslīgās ādas ar kontrastējošām šuvēm, pieskaņojot salona krāsai
- griestu apdare audumam atbilstošā krāsā
- divdaļīga nolokāma aizmugurējā sēdekļa atzveltne



Kods

Q4 e-tron

Q4 55 e-tron

Cena EUR ar PVN

PWC

2 365

2 365

Salons ar auduma sporta sēdekļiem melnā krāsā

ietilpst:

- sporta sēdekļi priekšā ar vizuāli integrētiem galvas balstiem un īpaši veidotiem sēdekļu sānu spilveniem; ar manuālu sēdekļu augstuma, pozīcijas uz priekšu/aizmuguri, sēdekļu leņķa, atzveltnes leņķa un drošības jostas augstuma regulēšanu
- Routine audums melnā/sudraba krāsā ar sēdekļa viduspaneli no Routine auduma melnā/sudraba krāsā, sēdekļu sānu spilveni, galvas balsti, centrālais elkoņa balsts priekšā (ja ir pasūtīts) no vienkāršaina auduma melnā krāsā
- dubulto spieķu daudzfunkciju ādas stūre, papildus ar hroma uzlikām
- durvju sliekšņu uzlikas ar alumīnija ielaidumiem priekšā
- ielaidums ar melnas krāsas apdari instrumentu paneļa ieliktnim; akcentētas instrumentu paneļa virsmas un viduskonsoles uzlika ar sudraba krāsas apdari
- akcentētas virsmas, spīdīgi melnas
- alumīnija imitācija salonā
- griestu apdare audumam atbilstošā krāsā



PWD

692

692



Papildu aprīkojums

Sēdekļu apdare/ādas pakas

Salons ar sporta sēdekļiem ādas/mākslīgās ādas apvienojums, melnā krāsā

ietilpst:

- sporta sēdekļi priekšā ar vizuāli integrētiem galvas balstiem un īpaši veidotiem sēdekļu sānu spilveniem; ar manuālu sēdekļu augstuma, pozīcijas uz priekšu/aizmuguri, sēdekļu leņķa, atzveltnes leņķa un drošības jostas augstuma regulēšanu
- ādas/mono.pur 550 mākslīgās ādas apvienojums melnā krāsā ar ādas priekšējo sēdekļu un aizmugurējo malējo sēdekļu viduspaneli melnā krāsā; sēdekļu sānu spilveni, galvas balsti, vidējais aizmugurējā sēdekļa un priekšējais centrālais elkoņa balsts (ja pasūtīts) no mono.pur 550 mākslīgās ādas melnā krāsā ar kontrastējošām šuvēm
- dubultspieķu daudzfunkciju ādas stūre ar hromētu uzliku
- salona komforta apgaismojuma paka baltā krāsā
- durvju sliekšņu uzlikas ar alumīnija ielaidumiem priekšā
- ielaidums alumīnija Convergence krāsā, antracīta krāsas instrumentu panela ieliktnis; akcentētas instrumentu panela virsmas un viduskonsoles uzlika ar zīda imitācijas krāsas apdari platīna pelēkā krāsā
- akcentētas virsmas spīdīgi melnā krāsā ar viduskonsoles vadības paneli un priekšējo durvju uzliku spīdīgi melnā krāsā; savienojumā ar Audi drive select, slēdžu paneli viduskonsolē spīdīgi melnā krāsā
- alumīnija imitācija salonā
- durvju elkoņa balsts no mākslīgās ādas ar priekšējo un aizmugurējo durvju elkoņa balstiem no mākslīgās ādas ar kontrastējošām šuvēm, pieskaņojot salona krāsai
- griestu apdare audumam atbilstošā krāsā
- divdaļīga nolokāma aizmugurējā sēdekļa atzveltne



Kods

Q4 e-tron

Q4 55 e-tron

Cena EUR ar PVN

PWE

2 773

2 773

S line salons ar sporta sēdekļiem auduma/mākslīgās ādas apvienojumā melnā krāsā

ietilpst:

- sporta sēdekļi priekšā ar vizuāli integrētiem galvas balstiem un īpaši veidotiem sēdekļu sānu spilveniem; ar manuālu sēdekļu augstuma, pozīcijas uz priekšu/aizmuguri, sēdekļu leņķa, atzveltnes leņķa un drošības jostas augstuma regulēšanu
- Pulse auduma/mono.pur 550 mākslīgās ādas apvienojums ar S emblēmu priekšējo sēdekļu atzveltnēs, priekšējo sēdekļu un aizmugurējo malējo sēdekļu viduspaneli no Pulse auduma, melnā-sudraba krāsā un ar sēdekļu sānu spilveniem, galvas balsti, vidējais aizmugurējā sēdekļa un priekšējais centrālais elkoņa balsts (ja pasūtīts) no mono.pur 550 mākslīgās ādas melnā krāsā ar šuvēm akmens pelēkā krāsā
- dubultspieķu daudzfunkciju ādas stūre, papildus ar hroma imitācijas uzliku, S emblēmu, stūres turēšanas vietas no perforētas ādas un kontrastējošām šuvēm
- salona komforta apgaismojuma paka baltā krāsā
- durvju sliekšņu uzlikas ar alumīnija ielaidumiem priekšā, izgaismotas, ar S logotipu
- ielaidumi no matēta slīpēta alumīnija, tumšā krāsā ieliktnim instrumentu paneli; akcentētas virsmas instrumentu paneli un viduskonsoles uzlika ar hroma krāsas apdari šifera pelēkā krāsā
- akcentētas virsmas spīdīgi melnā krāsā ar viduskonsoles vadības paneli un priekšējo durvju uzliku melni spīdīgā krāsā; savienojumā ar Audi drive select slēdžu paneli viduskonsolē melni spīdīgā krāsā
- alumīnija imitācija salonā
- nerūsējošā tērauda pedāļi un kājas balsts
- auduma griestu apdare melnā krāsā



PWK

2 245

2 245



Papildu aprīkojums

Sēdekļu apdare/ādas pakas

S line salons ar sporta sēdekļiem ādas/mākslīgās ādas apvienojumā melnā krāsā

ietilpst:

- sporta sēdekļi priekšā ar vizuāli integrētiem galvas balstiem un īpaši veidotiem sēdekļu sānu spilveniem; ar manuālu sēdekļu augstuma, pozīcijas uz priekšu/aizmuguri, sēdekļu leņķa, atzveltnes leņķa un drošības jostas augstuma regulēšanu
- ādas/mono.pur 550 mākslīgās ādas apvienojums ar S emblēmu priekšējo sēdekļu atzveltņēs, priekšējo sēdekļu un aizmugurējo malējo sēdekļu viduspaneli no ādas melnā krāsā, ar sēdekļu sānu spilveniem, galvas balsti, vidējais aizmugurējā sēdekļa un priekšējais centrālais elkoņa balsts (ja pasūtīts) no mono.pur 550 mākslīgās ādas melnā krāsā ar kontrastējošām šuvēm
- dubultspieķu daudzfunkciju ādas stūre, papildus ar hroma imitācijas uzliku, S emblēmu, stūres turēšanas vietas no perforētas ādas un kontrastējošām šuvēm
- salona komforta apgaismojuma paka baltā krāsā
- durvju sliekšņu uzlikas ar alumīnija ielaidumiem priekšā, izgaismotas, ar S logotipu
- ielaidumi no matēta slīpēta alumīnija, tumšā krāsā ieliktnim instrumentu paneli; akcentētas virsmas instrumentu panelī un viduskonsoles uzlika ar hroma krāsas apdari šifera pelēkā krāsā
- akcentētas virsmas spīdīgi melnā krāsā ar viduskonsoles vadības paneli un priekšējo durvju uzliku melni spīdīgā krāsā; savienojumā ar Audi drive select slēdžu paneli viduskonsolē melni spīdīgā krāsā
- alumīnija imitācija salonā
- nerūsējošā tērauda pedāļi
- durvju elkoņa balsts no mākslīgās ādas ar priekšējo un aizmugurējo durvju elkoņa balstiem no mākslīgās ādas ar kontrastējošām šuvēm, pieskaņojot salona krāsai
- auduma griestu apdare melnā krāsā
- divdaļīga nolokāma aizmugurējā sēdekļa atzveltne



Kods

Q4 e-tron

Q4 55 e-tron

Cena EUR ar PVN

PWL

3 221

3 221



Papildu aprīkojums

Sēdekļu apdare/ādas pakas

S line salons ar sporta sēdekļiem Dinamica mikrošķiedras/mākslīgās ādas apvienojumā melnā krāsā

ietilpst:

- sporta sēdekļi priekšā ar vizuāli integrētiem galvas balstiem un īpaši veidotiem sēdekļu sānu spilveniem; ar manuālu sēdekļu augstuma, pozīcijas uz priekšu/aizmuguri, sēdekļu leņķa, atzveltnes leņķa un drošības jostas augstuma regulēšanu
- Dinamica mikrošķiedras/mono.pur 550 mākslīgās ādas apvienojums ar S emblēmu priekšējo sēdekļu atzveltņēs, priekšējo sēdekļu un aizmugurējo malējo sēdekļu viduspaneli no Dinamica mikrošķiedras, melnā krāsā, ar sēdekļu sānu spilveniem, galvas balsti, vidējais aizmugurējā sēdekļa un priekšējais centrālais elkoņa balsts (ja pasūtīts) no mono.pur 550 mākslīgās ādas melnā krāsā ar romba rakstu un kontrastējošām šuvēm
- dubultspieķu daudzfunkciju ādas stūre, papildus ar hroma imitācijas uzliku, S emblēmu, stūres turēšanas vietas no perforētas ādas un kontrastējošām šuvēm
- salona komforta apgaismojuma paka baltā krāsā
- durvju sliekšņu uzlikas ar alumīnija ielaidumiem priekšā, izgaismotas, S logotips
- ielaidumi no matēta slīpēta alumīnija, tumšā krāsā ieliktnim instrumentu paneli; akcentētas virsmas instrumentu paneli un viduskonsoles uzlika ar hroma krāsas apdari šīfera pelēkā krāsā
- akcentētas virsmas spīdīgi melnā krāsā ar viduskonsoles vadības paneli un priekšējo durvju uzliku melni spīdīgā krāsā; savienojumā ar Audi drive select slēdžu paneli viduskonsolē melni spīdīgā krāsā
- alumīnija imitācija salonā
- nerūsējošā tērauda pedāļi un kājas balsts
- durvju elkoņa balsts no mākslīgās ādas ar priekšējo un aizmugurējo durvju elkoņa balstiem no mākslīgās ādas ar kontrastējošām šuvēm, pieskaņojot salona krāsai
- auduma griestu apdare melnā krāsā
- divdaļīga nolokāma aizmugurējā sēdekļa atzveltne



Kods

Q4 e-tron

Q4 55 e-tron

Cena EUR ar PVN

PWM

3 561

3 561

S line salons ar ādas sporta sēdekļiem melnā krāsā

ietilpst:

- sporta sēdekļi priekšā ar vizuāli integrētiem galvas balstiem un īpaši veidotiem sēdekļu sānu spilveniem; ar manuālu sēdekļu augstuma, pozīcijas uz priekšu/aizmuguri, sēdekļu leņķa, atzveltnes leņķa un drošības jostas augstuma regulēšanu
- izsmalcināta Nappa āda ar S emblēmu priekšējo sēdekļu atzveltņēs, kā arī sēdekļu viduspaneli, sēdekļu sānu spilveni, galvas balsti un centrālais elkoņa balsts no izsmalcinātas Nappa ādas melnā krāsā ar romba rakstu un kontrastējošām šuvēm akmens pelēkā vai spilgti sarkanā krāsā
- dubultspieķu daudzfunkciju ādas stūre, papildus ar hromētu uzliku, S emblēmu, kontrastējošām šuvēm un stūres turēšanas vietām no perforētas ādas
- salona komforta apgaismojuma paka baltā krāsā
- durvju sliekšņu uzlikas ar alumīnija ielaidumiem priekšā, izgaismotas, S logotips
- ielaidumi no matēta slīpēta alumīnija, tumšā krāsā ieliktnim instrumentu paneli; akcentētas virsmas instrumentu paneli un viduskonsoles uzlika ar hroma krāsas apdari šīfera pelēkā krāsā
- akcentētas virsmas spīdīgi melnā krāsā ar viduskonsoles vadības paneli un priekšējo durvju uzliku melni spīdīgā krāsā; savienojumā ar Audi drive select slēdžu paneli viduskonsolē melni spīdīgā krāsā
- alumīnija imitācija salonā
- nerūsējošā tērauda pedāļi un kājas balsts
- durvju elkoņa balsts no mākslīgās ādas ar priekšējo un aizmugurējo durvju elkoņa balstiem no mākslīgās ādas ar kontrastējošām šuvēm, pieskaņojot salona krāsai
- auduma griestu apdare melnā krāsā
- divdaļīga nolokāma aizmugurējā sēdekļa atzveltne



PWN

4 409

4 409



Papildu aprīkojums

	Kods	Q4 e-tron	Q4 55 e-tron
Sēdekļu apdare/ādas pakas		Cena EUR ar PVN	
Sarkanās krāsas šuves, Audi Sport Kontrastējošas šuves express sarkanā krāsā uz sēdekļiem, centrālā rokas balsta (ja pasūtīts), stūres un roku balstiem durvīs kā efektīvs akcents papildina S line salona aprīkojuma sportisko raksturu. Piezīme: tikai kopā ar PWN vai PWM	YYB	487	487
			
Ielaidumi			
Ielaidums, augstas tehnoloģijas siets, antracīta krāsā ielaidums instrumentu panelī; akcentētas virsmas instrumentu panelī un viduskonsoles uzlika ar hromētā, šifera pelēkā krāsā. Augsto tehnoloģiju siets ir novatorisks poliestera siets ar augsto tehnoloģiju izskatu, kas daļēji izgatavots no pārstrādātām PET pudelēm (aptuveni 63%) ar haptisku tekstūru un inovatīvu izskatu. tikai kopā ar PWK, PWL vai PWM	SMC	651	651
Ielaidums, dabīgas kaļķu nogulšņu krāsā, sudrabpelēks ielaidums instrumentu panelī; akcentētas virsmas instrumentu panelī un viduskonsoles uzlika ar zīda imitācijas krāsas apdari platīna pelēkā krāsā Piezīme: nav pieejams ar standarta sēdekļu apdari	STK	442	442
	kopā ar PWA, PWB, PWC, PWE, PWK, PWM vai PWN	187	187



Papildu aprīkojums

Stūres/pārnesumu pārslēgšanas sviras/vadības ierīces

Dubultspieķu daudzfunkciju ādas stūre ar iespēju regulēt rekuperācijas līmeni pie stūres

Piezīme: tikai kopā ar PZC



Kods

2ZQ

Q4 e-tron

Cena EUR ar PVN

113

Q4 55 e-tron

113

Dubultspieķu daudzfunkciju ādas sporta stūre ar iespēju regulēt rekuperācijas līmeni pie stūres, plakana augša un apakša



2FS

340

340

Stūres apsilde

tikai kopā ar 2ZQ vai 2FS un PYL vai PZC un PYC, nav pieejams ar YYB

AI9

204

204



Papildu aprīkojums

	Kods	Q4 e-tron	Q4 55 e-tron
		Cena EUR ar PVN	
Informācijas un izklaides sistēma/MMI un navigācijas sistēmas			
MMI pro Navigācijas pakā ietilpst: · augstas izšķirtspējas 11,6 collas krāsu displejs ar MMI touch funkciju · MMI navigācija plus ar MMI touch, tostarp Audi connect navigācijas un informācijas un izklaides sistēma un Audi connect navigācijas un informācijas un izklaides sistēma plus · Audi viedtālruņa saskarne · papildinātās realitātes attēla projicēšana vadītāja acu priekšā · Audi virtuālā vadītāja informācijas sistēma plus – pilnībā digitāls 10,25 collu instrumentu panelis Piezīme: tikai kopā ar IT3	PYH	1 205	1 205
Audi connect navigācijas un informācijas un izklaides sistēma plus iekļauj Audi connect navigācijas un informācijas un izklaides sistēmas pakalpojumus, kā arī: · navigāciju ar Google satelīta karti · tiešsaistes galamērķu meklēšanu · augstas detalizācijas pakāpes 3D pilsētas skatu · tiešsaistes radio · hibrīda radio Piezīme: tikai kopā ar PYG vai PYH	IT3	249	249
Informācijas un izklaides sistēma/skaņas sistēmas			
Audi skaņas sistēma 8 skaļruņi, ieskaitot centrālo skaļruni un zemo frekvenču skaļrunis, 6 kanālu pastiprinātājs ar 180 vatu kopējo jaudu	9VD	328	328
SONOS premium klases skaņas sistēma 10 saskaņoti augstas efektivitātes skaļruņi, ieskaitot centrālo skaļruni un zemo frekvenču skaļruni	9VS	793	793
Informācijas un izklaides sistēma/tālrunis un saziņa			
Audi viedtālruņa saskarne	IU1	606	606
Viedtālruņa paka ietilpst: · Audi phone box · Audi viedtālruņa saskarne · 12 V elektriskā rozete un 2 USB-C pieslēgvietas ierīču uzlādei	PYX	1 150	1 150
	kopā ar PYH	544	544



Papildu aprīkojums

	Kods	Q4 e-tron	Q4 55 e-tron
		Cena EUR ar PVN	
Palīgsistēmas/drošība			
Raksturīgā skaņa Papildus automobiļa skaņas signalizācijas sistēmai, kas noteikta likumā, divi ārējie papildu skaļruņi un divi iekšējie papildu skaļruņi rada sintētiski ģenerētu futuristisku braukšanas skaņu. Tas piešķir transportlīdzeklim savu skaņas identitāti. Skaļruņu kontrole notiek atkarībā no slodzes un ātruma, un tā ir aktīva līdz braukšanai lielā ātrumā. Gājēji un velosipēdisti, piemēram, arī tiek brīdināti, kad automobilis brauc ar nelielu ātrumu, kas arī var palīdzēt uzlabot ceļu satiksmes drošību. Iespējams izvēlēties apslāpēto un sporta režīmu. Sistēmu var deaktivizēt, lai arī obligātā automobiļa skaņas signalizācijas sistēma paliek aktīva.	GM4	713	713
Sānu drošības spilveni, priekšā un aizmugurē, ar galvas drošības spilvenu sistēmu un mijiedarbības drošības spilvenu priekšā Papildus sānu drošības spilveniem, priekšējiem, aizmugurējiem un galvas drošības spilveniem, priekšā ir uzstādīts mijiedarbības drošības spilvens. Sistēmas darbības ietvaros šis drošības spilvens nepieciešamības gadījumā ir gatavs nostrādāt starp vadītāja un priekšējā pasažiera sēdekļiem. Piezīme: nav pieejams ar standarta sēdekļu apdari	6C4	408	408
Auto novietošanas stāvvietā palīgs Plus Piezīme: tikai kopā ar PYL vai PYM un PYG vai PYH	8A2	623	623
Palīgsistēmu paka ietilpst: · stāvvietā novietošanas sistēma plus · kruīza kontrole ar ātruma ierobežotāju Piezīme: nav pieejams ar 2ZQ	PZB	711	711
Palīgsistēmu paka plus iekļauj šādas palīgsistēmas: · adaptīvā kruīza kontrole ar ātruma ierobežotāju · stāvvietā novietošanas sistēma plus · atpakaļskata kamera Piezīme: nav pieejams ar 2ZQ	PYL	1 461	1 461
Palīgsistēmu paka advanced iekļauj šādas palīgsistēmas: · adaptīvā kruīza kontrole ar avārijas palīdzības funkciju · adaptīvā kruīza kontrole ar ātruma ierobežotāju · stāvvietā novietošanas sistēma Piezīme: tikai kopā ar 2FS vai 2ZQ un PYG vai PYH un KA2	PY7	1 099	1 099



Papildu aprīkojums

	Kods	Q4 e-tron	Q4 55 e-tron
		Cena EUR ar PVN	
Palīgsistēmas/drošība			
Stāvvietā novietošanas sistēma, aizmugurējā un kruīza kontrole iekļauj šādas palīgsistēmas: <ul style="list-style-type: none">· stāvvietā novietošanas sistēma, aizmugurējā· kruīza kontrole ar ātruma ierobežotāju	PZA	340	340
Drošības paka plus iekļauj šādas palīgsistēmas: <ul style="list-style-type: none">· joslas maiņas palīgsistēma ar izkāpšanas brīdinājumu un aizmugures sānu satiksmes palīgsistēmu· brīdinājums par novirzīšanos no joslas· Audi pre sense, priekšējais· Audi pre sense, pamata un aizmugurējais Piezīme: tikai kopā ar 9VD vai 9VS	PYU	770	770
Tehnoloģijas/drošība			
Sienas turētāja kronšteins Parocīgs sienas turētājs e-tron compact uzlādes sistēmai un e-tron connect uzlādes sistēmai. Sienas turētāja kronšteins ļauj akurāti un ērti novietot uzlādes sistēmas vietās, kur tās bieži izmanto (piemēram, pie garāžas sienas). <ul style="list-style-type: none">· automobiļa savienotājs tiek attiecīgi noglabāts komplektā iekļautajā savienotāja turētājā. To iespējams uzstādīt atsevišķi no sienas turētāja.· slēdzams ar atslēgu, lai novērstu ierīces nozagšanu· ja nepieciešams, lieko savienošanas kabeļa garumu iespējams uztīt uz sienas turētāja kronšteina	NJ2	136	136



Papildu aprīkojums

Apgaismojums	Kods	Q4 e-tron Cena EUR ar PVN	Q4 55 e-tron
<p>Audi Matrix LED priekšējie lukturi</p> <p>Matrix LED priekšējie lukturi ar digitālu gaismu rakstu, dinamiskais gaismas motīvs un dinamiskais virzienrādītājs iekļauj šādas funkcijas:</p> <ul style="list-style-type: none">· raksturīgi digitālie dienas gaitas lukturi (iespējams izvēlēties kādu no 4 gaismu rakstiem, stāvot uz vietas)· dinamiskais virzienrādītājs· tuvās gaismas· tālās gaismas· gabarītlukturi· pagrieziena apgaismošanas lukturi (papildu sānu apgaismojums nogriežoties)· sliktu laikapstākļu lukturi (atspīduma mazināšanai pasliktinātās redzamības apstākļos)· manevrēšanas gaisma (izgaismo priekšpusē manevrēšanas laukumu, braucot atpakaļgaitā)· automaģistrāles gaisma (lielāks attālums lielā ātrumā)· automātiskā-dinamiskā priekšējo lukturu apgaismojuma diapazona vadība (kompensē automobiļa noslodzi un sasvērumu)· tālo gaismu palīgsistēma· sagaidīšanas/pavadīšanas funkcijas dinamiskais gaismas motīvs <p>LED aizmugurējos lukturos ar izgaismotu gaismas joslu un dinamisko virzienrādītāju iekļautas šādas funkcijas:</p> <ul style="list-style-type: none">· dinamiskie virzienrādītāji· bremžu lukturi· aizmugurējie lukturi· aizmugurējais numura zīmes apgaismojums· baltās atpakaļgaitas gaismas· izgaismota gaismas josla· sagaidīšanas/pavadīšanas funkcijas dinamiskais gaismas motīvs visā gaismas joslā	PXC	1 279	1 279
<p>Tālo gaismu palīgsistēma</p> <p>Automātiskā tālo gaismu ieslēgšana un izslēgšana sistēmas ierobežojumu ietvaros samazina pretimbraucošo satiksmes dalībnieku apžilbināšanu.</p>	8G1	113	113
<p>Priekšējo lukturu tīrīšanas sistēma</p> <p>Priekšējo lukturu tīrīšanas sistēma nodrošina vairāk gaismas uz ceļa, it īpaši nelabvēlīgos laikapstākļos. Ja ir samazināta dispersija, tad mazgāšana ar ūdeni un augsts spiediens uzlabo apgaismojumu un nodrošina labu redzamību.</p>	8X8	300	300



Papildu aprīkojums

Apgaismojums	Kods	Q4 e-tron	Q4 55 e-tron
		Cena EUR ar PVN	
Kontūru apgaismojuma paka šāds baltās krāsas aprīkojums: <ul style="list-style-type: none"> · LED jumta modulis, priekšējais/aizmugurējais · bagāžas nodalījuma apgaismojums, kreisajā pusē · apgaismoti salona spoguļiši vadītājam un priekšējam pasažierim · salona komforta apgaismojums durvīs, priekšā/aizmugurē · iekāpšanas apgaismojums zem durvīm, priekšā · mantu nodalījums viduskonsolē, priekšā · kontūru apgaismojums uz instrumentu paneļa · izgaismots cimdu nodalījums · apgaismojums pie kājām, priekšā/aizmugurē Piezīme: nav pieejams ar standarta ielaidumiem	QQ8	284	284
Fona apgaismojuma paka plus piedāvā šādas funkcijas, dažas baltā krāsā, citas ar iespēju izvēlēties kādu no vairākām krāsām: <ul style="list-style-type: none"> · LED jumta modulis, priekšējais/aizmugurējais (balts) · bagāžas nodalījuma apgaismojums, kreisajā pusē (balts) · izgaismoti salona spoguļiši vadītājam un priekšējam pasažierim (balts) · salona komforta apgaismojums durvīs, priekšā/aizmugurē (dažādas krāsas) · iekāpšanas apgaismojums durvju apakšpusē, priekšā/aizmugurē (balts) · mantu nodalījums viduskonsolē, priekšā (balts) · kontūru apgaismojums uz instrumentu paneļa (dažādas krāsas) · izgaismots cimdu nodalījums · apgaismojums pie kājām, priekšā/aizmugurē Piezīme: nav pieejams ar standarta ielaidumiem	QQ9	397	397
kopā ar PWA, PWB, PWC, PWE, PWK, PWL, PWM, PWN		113	113



Papildu aprīkojums

	Kods	Q4 e-tron	Q4 55 e-tron
		Cena EUR ar PVN	
Jumta sistēmas			
Panorāmas stikla jumta lūka Divdaļīgajai stikla panorāmas lūkai ir izteikti lielas tonētas stikla virsmas. Kad panorāmas lūka ir atvērta, tā nodrošina arī atsvaidzinošu klimatu salonā. Integrēts vēja deflektors samazina vēja radīto troksni, braucot ar atvērtu lūku. Priekšējā stikla elementa pacelšana un atvēršana ir elektroniski vadāma. Tikpat ērts kā elektriski vadāmās necaurredzamās žalūzijas. Turklāt spīdīgā melnā jumta virsma uzsver Audi Q4 e-tron progresīvo virsbūves dizainu.	3FU	1 483	1 483
Gaisa kondicionēšana			
Siltumsūknis Sistēmas darbības ietvaros siltumsūknis automobiļa salona apsildei izmanto pāri palikušo elektriskās piedziņas komponentu siltumu, kā arī apkārtējo gaisu. Tas nozīmē, ka nepieciešamo apsildes jaudu iespējams nodrošināt pie zemākām āra temperatūrām. Elektroenerģija, kas netiek izmantota apsildei, tostarp var palīdzēt pagarināt nobraukuma rezervi.	9M3	1 121	1 121
Bloķēšanas sistēmas			
Komforta atslēgas apvienojumā ar pretzādzību aizsardzības paku Piezīme: nav pieejams ar standarta diskiem	PG3	566	566
Garāžas vārtu atvēršanas funkcija (HomeLink)	VC2	266	266
Spoguļi			
Sānu spoguļu korpusi melnā krāsā Piezīme: tikai kopā ar 4ZD	6FJ	124	124
Stiklojums			
Tumši tonēts aizmugurējais logs, aizmugurējie durvju un sānu logi (tonēts stiklojums)	QL5	453	453
Akustiskais stiklojums priekšējo durvju logiem	VW6	136	136
Klimata kontrolēts komforts/bez vadiem apsildāmais akustiskais vējstikls Piezīme: tikai kopā ar PYC	4GW	397	397



Papildu aprīkojums

	Kods	Q4 e-tron	Q4 55 e-tron
		Cena EUR ar PVN	
Ārienes papildu aprīkojums			
Melnas krāsas stila paka ietilpst: · melni akcenti Audi vienotā režģa daļā · melni akcenti priekšējā un aizmugurējā bufera daļā · melnas apdares joslas uz sānu logiem · melnas jumta sliedes Piezīme: tikai kopā ar PY1 vai PY2	4ZD	566	566
Melnas krāsas stila paka Plus Melnas krāsas stila paka ar melniem Audi riņķiem Piezīme: tikai kopā ar PY1 vai PY2	4ZP	793	793
Bez modeļa nosaukuma un jaudas/tehnoloģijas logotipa	2Z0	0	0
Bez jaudas un tehnoloģijas logotipa	2Z7	0	0
Sagatavošanās piekabes āķa piestiprināšanai Iekļauta pirmsuzstādīšanas instalācija. Piekabes āķis ir pieejams Audi oriģinālo aksesuāru klāstā.	1D7	193	193
Piekabes vilkšanas āķis Piekabes āķi ar mehānisko šarnīru iespējams ērti nobloķēt un atbloķēt, izmantojot atbrīvošanas mehānismu. Papildu ieguvumi: lodbalsts, mehāniskais šarnīrs ar elektrisko atbloķēšanu, lodes sakabe un kalta tērauda lodbalsts, vadība, izmantojot bagāžas nodalījumā izvietoto pogu, piekabes stabilizēšana, izmantojot elektroniskās stabilizācijas kontroles (ESC) funkciju. Integrētā šarnīrā sistēmas ligzda ļauj nodrošināt nepārtrauktu piekabes vai piekabināmā dzīvojamā vagoniņa elektroaprīkojuma ekspluatāciju brauciena laikā, un, kad tā netiek izmantota, to iespējams pagriezt un paslēpt zem bufera malas.	1M6	1 076	1 076
Salona papildu aprīkojums			
Durvju sliekšņu uzlikas ar alumīnija ielaidumiem priekšā, izgaismotas Piezīme: nav pieejams ar standarta sēdekļu apdari	VT4	113	113



Papildu aprīkojums

Pagarinātā garantija	Kods	Q4 e-tron	Q4 55 e-tron
		Cena EUR ar PVN	
Audi pagarinātā garantija, 2+1, maksimālais nobraukums 30 000 km	EA1	142	142
Audi pagarinātā garantija, 2+1, maksimālais nobraukums 60 000 km	EA2	206	206
Audi pagarinātā garantija, 2+1, maksimālais nobraukums 90 000 km	EA3	269	269
Audi pagarinātā garantija, 2+1, maksimālais nobraukums 120 000 km	EB4	285	285
Audi pagarinātā garantija, 2+1, maksimālais nobraukums 150 000 km	EB3	349	349
Audi pagarinātā garantija, 2+2, maksimālais nobraukums 40 000 km	EA4	285	285
Audi pagarinātā garantija, 2+2, maksimālais nobraukums 80 000 km	EA5	429	429
Audi pagarinātā garantija, 2+2, maksimālais nobraukums 120 000 km	EA6	620	620
Audi pagarinātā garantija, 2+3, maksimālais nobraukums 50 000 km	EA7	461	461
Audi pagarinātā garantija, 2+3, maksimālais nobraukums 100 000 km	EA8	716	716
Audi pagarinātā garantija, 2+3, maksimālais nobraukums 150 000 km	EA9	1 099	1 099



Papildu aprīkojums

Aprīkojuma pakas/dizaina pakas

advanced

Aprīkojuma līnijā advanced ietilpst:

- advanced buferi ar apakšējās līnijas apdari ar kontrastējošu krāsu manhattan pelēkā metālika krāsā, papildu aprīkojumā pieejama pilns virsbūves krāsojums tikai savienojumā ar virsbūves krāsu oļu pelēkā; ledus baltā metālikā; myth melnā metālikā un navarra zilā metālikā
- komforta balstiekārta
- spīdumu paka
- jumta slīdes alumīnija krāsā
- ārējie spoguļi virsbūves krāsā, papildu aprīkojumā pieejami ārējie spoguļi melnā krāsā apvienojumā ar melno stila paku

Piezīme: nav pieejams ar standarta diskkiem



Kods

PY1

Q4 e-tron

Cena EUR ar PVN

679

Q4 55 e-tron

s

S line

ietilpst:

- S line virsbūves atšķirīgās iezīmes ar S line emblēmu uz spārniem
- S line buferi ar apakšējās līnijas apdari ar kontrastējošu krāsu manhattan pelēkā metālika krāsā, papildu aprīkojumā pieejama pilns virsbūves krāsojums tikai savienojumā ar virsbūves krāsu oļu pelēkā; ledus baltā metālikā; myth melnā metālikā un navarra zilā metālikā
- spīdumu paka
- jumta slīdes alumīnija krāsā
- ārējie spoguļi virsbūves krāsā, papildu aprīkojumā pieejami ārējie spoguļi melnā krāsā apvienojumā ar melno stila paku

Piezīme: nav pieejams ar 19" diskkiem



PY2

1 642

1 076



Papildu aprīkojums

Aprīkojuma pakas/dizaina pakas

edition S line

Āriene:

- Pebble pelēka virsbūves krāsa, papildu aprīkojumā par atsevišķu samaksu pieejama Glacier balta, metāliska un Mythos melna, metāliska
- S line buferi, riteņu arku uzlikas un durvju pārsegi ar kontrastējošu krāsoto apdari Mythos melnā, metāliskā krāsā (PY2)
- S line ar S line virsbūves atšķirīgajām iezīmēm ar S line emblēmu uz spārniem un sporta balstiekārtu (PY2)
- melna stila paka plus ar melniem akcentiem Audi vienotā režģa daļā, apdares joslas uz sānu logiem, priekšējiem un aizmugurējiem buferiem, kā arī Audi riņķiem un modeļa nosaukumu melnā krāsā (4ZP)
- jumta slīdes melnā krāsā (nav pieejamas Q4 Sportback e-tron) (3S2)
- tonēts saules aizsargstikls aizmugurējam logam, aizmugurējo durvju un sānu logiem (QL5)
- aptumšoti Matrix LED priekšējie lukturi ar digitāliem gaismas rakstiem, dinamisku gaismas sekvencēšanu un dinamisku virzienrādītāju (8IY/ 8G5)
- priekšējo lukturu mazgāšanas sistēma (8X8)
- aptumšoti LED aizmugurējie lukturi ar izgaismotu gaismas joslu, dinamisko virzienrādītāju un dinamisko gaismas sekvencēšanu (8VP)
- raksturīgā skaņa (GM4)

Salons:

- elektriski regulējami, apsildāmi un nolokāmi, automātiski aptumšojoši ārējie spoguļi abās pusēs ar integrētu LED virzienrādītāju un automātisko ārējā spoguļa apmales funkciju pasažiera pusē (PYA)
- automātiski aptumšojams salona spogulis bez ietvara (PYA)
- četru virzienu jostasvietas atbalsts priekšējiem sēdekļiem, elektrisks, ar horizontālas un vertikālas regulēšanas iespējām (PYA)
- projekcijas gaisma ārējos spoguļos (PYA)
- atslēgas pārsegs izteikti spīdīgā melnā krāsā ar „Q4 e-tron” logotipu"

Piezīme: tikai kopā ar C7A vai 55L un PWK vai PWM un SMC

Kods

Q4 e-tron

Q4 55 e-tron

Cena EUR ar PVN

PFA

6 029

5 463



Audi Q4 e-tron oriģinālie aksesuāri



Gaisa atsvaidzinātājs gekons

- Dzeltens ar saulesbrillēm · rozā · melns
- gaiši pelēks · sarkans · dzeltens

Gekona gaisa atsvaidzinātāju var viegli novietot uz gaisa ventilācijas restēm. Gecko gaisa atsvaidzinātājs garantē patīkamu aromātu transportlīdzeklī apm. 45 dienas.

13 EUR



Savienojuma kabelis, Android

38 EUR

Savienojuma kabelis, Apple Lightning connector

Premium USB kabelis ir īpaši izstrādāts, lai savienotu telefonu vai citu mobilo ierīci ar Jūsu Audi Infotainment sistēmu. Dizains veidots tā, lai ideāli iederētos automašīnas interjerā. 63 cm garums ir pietiekams, lai ierīci novietotu sīklietu nodalījumā, tai pat laikā nekļūstot par traucēkli. Kabeļu veids - USB type C uz, Apple Lightning un micro USB-C

45 EUR



Displeja tīrītājs un salona smaržu komplekts

Kastītē ir tīrīšanas lupatiņa skārienjutīgajiem displejiem, displeja tīrītājs 2 vienā pelēkā krāsā un melns Audi gaisa atsvaidzinātājs.

61 EUR



Aukstuma kaste

Termoelektriskā dzesēšanas kaste ir būtisks palīgs garos ceļojumos: atdzesē dzērienus vai sasilda bērnu pārtiku. Tā nav problēma ar energoefektīvo Audi oriģinālo dzesēšanas un sildīšanas kasti, kas ir īpaši Audi dizainā. Kastes tilpums ir vismaz 20 litri, un tā vienmēr nodrošina pareizu temperatūru. Tas ir piemērots stāvošu 2 litru pudeļu pārvadāšanai bez problēmām, un barošana tiek piegādāta caur 12 voltu kontaktligzdu transportlīdzeklī. Papildu izolācijas pārsegs, kas palielina satura izmantojamo telpu par apm. 5 litri, var nomainīt dzesētāja vāku un tomēr nodrošināt nepieciešamo drošību.

242 EUR

Ventiļu vāciņi ar Audi logotipu

35 EUR



Audi Q4 e-tron oriģinālie aksesuāri

Riteņu somas

Riteņu somas komplektriteņiem. Izgatavots no izturīgas plastmasas un ir viegli pārnēsājams. Tīrai komplektriteņu transportēšanai un uzglabāšanai.

47 EUR



Velosipēdu turētājs

Šis slēdzamais velosipēdu turētājs ir izgatavots no anodēta alumīnija profila, un tam ir ērti lietojams grozāms rokturis jumta augstumā. Maksimālā slodze: 20 kg

187 EUR



Audi slēpju un bagāžas kaste

Plānojat atvaļinājumā doties slēpot, bet ir pārāk daudz bagāžas? Nekādu problēmu ar Audi slēpju un bagāžas kasti. Briljanta melna Audi dizaina slēpju un bagāžas kaste ar uzlabotu aerodinamiku. Maksimālais pieļaujamā kravas svars 75 kg. Izmēri 2130x860x380 mm

1058 EUR



Slēpju un sniega dēļa turētājs

Līdz četriem pāriem slēpju vai diviem sniega dēļiem, ar izvilkšanas funkciju. Maksimālā slodze: 28 kg

310 EUR



Datorsoma

Klēpj datoru (līdz 15 collām) un dažādus citus materiālus var ievietot atbilstošos somas nodalījumos, kā arī datorsomu var droši nostiprināt automobiļi.

152 EUR



Cena EUR ar PVN



Audi Q4 e-tron oriģinālie aksesuāri



**Audi baby safe i-Size
flex bāze**

Tādā veidā ar i-Size bāzi tiek droši pārvadāti pat pavisam mazie: izmantošanai ar Audi i-Size bērnu sēdekļi.

378 EUR



**Sēdekļa aizsargs
zem bērnu sēdekļi**

Audi sēdekļa aizsargs ir izstrādāts, lai tas būtu saskaņots ar Audi bērnu sēdekļiem un automašīnas salonu.

60 EUR



**Sēdekļa atzveltnes aizsargs,
ar četrām glabāšanas kabatām**

Audi atzveltnes aizsargs ir izstrādāts, lai tas būtu saskaņots ar bērnu sēdekļa apakšējo aizsargu un automašīnas salonu.

33 EUR



Audi bērnu sēdekļītis i-Size

Zīdaiņiem, kuru ķermeņa garums ir apm. 40 - 80 cm (ieteicams no dzimšanas līdz aptuveni 15 mēnešiem).

478 EUR



Audi bērnu sēdekļītis i-Size

Zīdaiņiem, kuru ķermeņa garums ir apm. 76 līdz 105 cm (ieteicams no aptuveni 15 mēnešu vecuma līdz aptuveni 4 gadiem).

699 EUR



Dualfix i-Size bērnu sēdekļītis

Bērnu/bērnu sēdekļītis ir apstiprināts lietošanai bērniem no dzimšanas līdz 105 cm garumam.

913 EUR

Cena EUR ar PVN



Audi Q4 e-tron izmēri

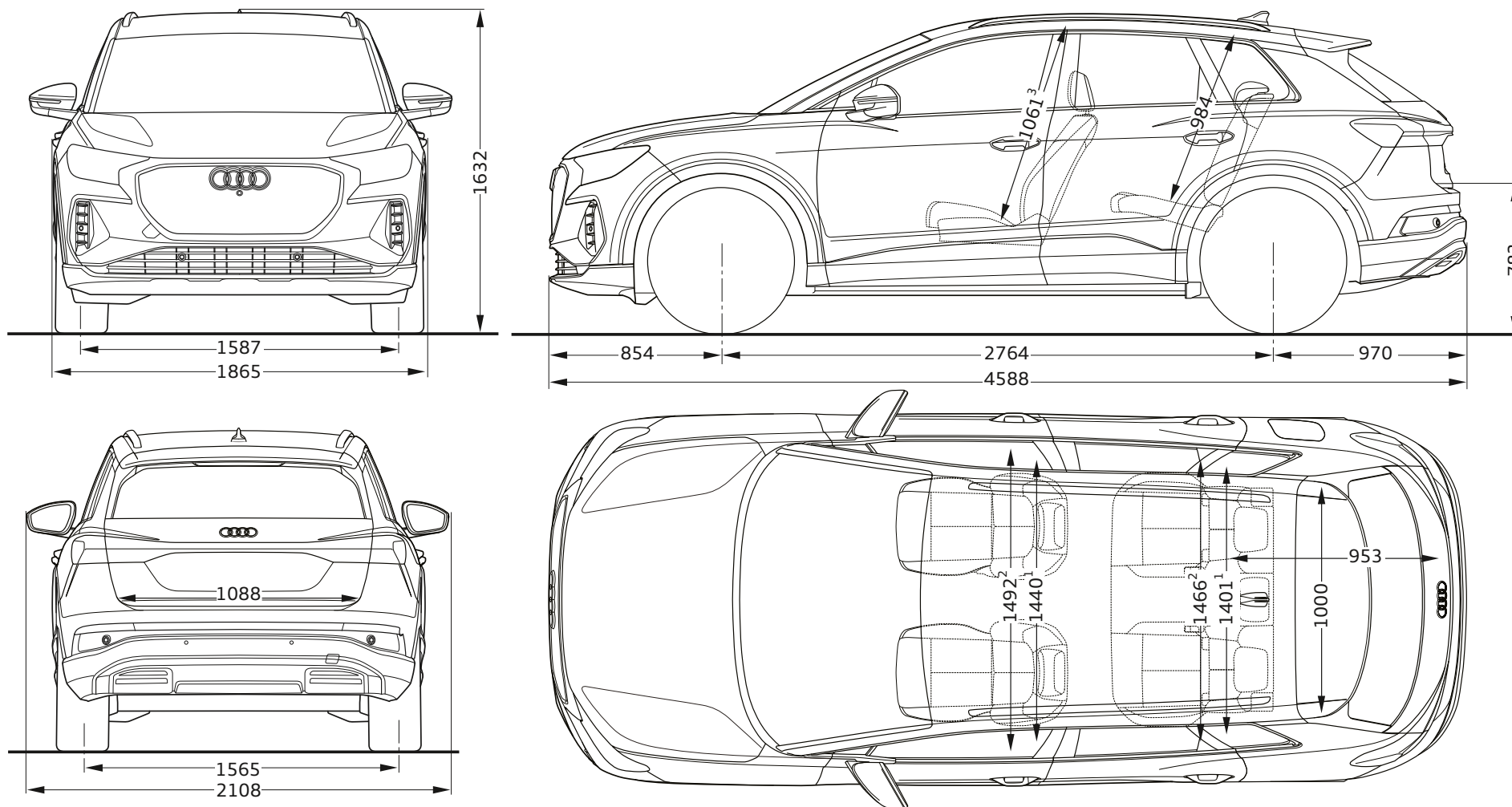

Audi Q4 Sportback e-tron izmēri

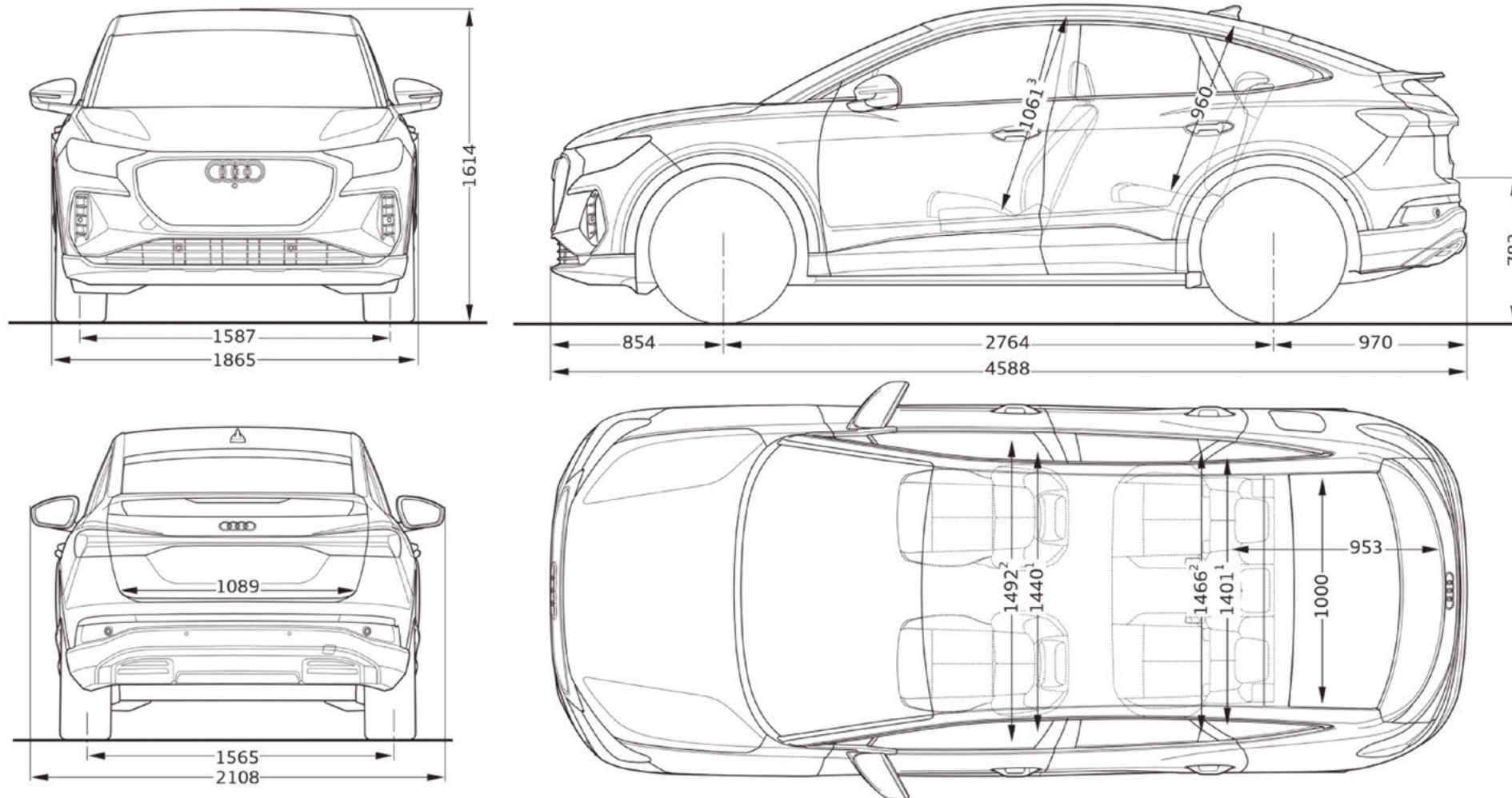

Audi Q4 e-tron tehniskie dati

Modelis	Q4 45 e-tron	Q4 45 e-tron quattro	Q4 55 e-tron quattro
Piedziņa	Elektroenerģija		
Jaudas pārvads / piedziņas veids	1 pakāpju/ automātiska / aizmugurējo riteņu piedziņa		
Akumulatora ietilpība, kWh (bruto)*	82	82	82
Akumulatora ietilpība, kWh (neto)*	77	77	77
Akumulatora veids	Litija jonu augstsprieguma akumulators		
Maksimālā jauda, kW (palielinātas jaudas režīmā)	210	210	250
Maksimālais griezes moments, Nm (palielinātas jaudas režīmā)	545	545	545
Svari / tilpumi			
Pašmasa, kg	2145	2235	2235
Pilna masa, kg	2660	2750	2750
Pieļaujamā slodze uz jumtu/pieļaujamais svars uz slodzes punktu, kg	75/75	75/75	75/75
Bagāžas nodalījuma ietilpība, l	520/1490	520/1490	520/1490
Pagrieziena diametrs, aptuveni, m	10.2	11.5	11.5
Veiktspēja / patēriņš			
Maksimālais ātrums, km/h	180	180	180
Paātrinājums no 0 līdz 100 km/h, s (palielinātas jaudas režīms)	6.7	6.6	5.4
Enerģijas patēriņš, kWh/100 km, WLTP, kombinētajā ciklā	19.2-16.2	19.4-16.7	19.5-16.8
CO ₂ izmeši, g/km, WLTP, kombinētajā ciklā	0	0	0
Veicamais attālums kombinētajā WLTP braukšanas ciklā km	544-456	524-450	523-450
Uzlāde			
minimālais maiņstrāvas uzlādes ilgums (0%-100%), min	450	450	450
ar maksimālo maiņstrāvas uzlādes jaudu, kW	11	11	11
minimālais līdzstrāvas uzlādes ilgums (5%-80%), min	36	36	36
ar maksimālo līdzstrāvas uzlādes jaudu, kW	135	175	175

*Konkrētā braukšanas situācijā pieejamā jauda ir atkarīga no mainīgiem faktoriem, piemēram, āra temperatūras, augstsprieguma akumulatora temperatūras, uzlādes līmeņa, kondicionēšanas un fiziskā nolietojuma. Novirzes, konkrēti no iepriekšminētajiem parametriem, var samazināt efektivitāti. Attiecīgajā brīdī pieejamo jaudu attēlo automobiļa jaudas mērītājs.

**Norādītais neto akumulatora enerģijas saturs ir noapaļota akumulatoram tipiska vērtība neatkarīgi no automobiļa. To noskaidro ar konstantu slodzes profilu noteiktos robežapstākļos un pilnībā ņem vērā

Akumulatora enerģijas satura nodrošinātā izmantojamā automobiļa nobraukuma rezerve, līdz automobilis tiek izslēgts. Faktiskā izlādes enerģija var atšķirties, jo tā ir atkarīga no konkrētā braukšanas profila un akumulatora temperatūras.

Enerģijas patēriņš un elektriskās nobraukuma rezerves rādītāji, kas norādīti noteiktā diapazonā, ir atkarīgi no automobilim izvēlēta aprīkojuma.

Uzrādītā tehniskā informācija ir informatīva rakstura un var tikt mainīta bez iepriekšēja brīdinājuma.



Audi Q4 Sportback e-tron tehniskie dati

Modelis	Q4 Sportback 45 e-tron	Q4 Sportback 45 e-tron quattro	Q4 Sportback 55 e-tron quattro
Piedziņa	Elektroenerģija		Elektroenerģija
Jaudas pārvads / piedziņas veids	1 pakāpju/ automātiska / aizmugurējo riteņu piedziņa		1 pakāpju/ automātiska / quattro
Akumulatora ietilpība, kWh (bruto)*	82	82	82
Akumulatora ietilpība, kWh (neto)*	77	77	77
Akumulatora veids	Litija jonu augstsprieguma akumulators		Litija jonu augstsprieguma akumulators
Maksimālā jauda, kW (palielinātas jaudas režīmā)	210	210	250
Maksimālais griezes moments, Nm (palielinātas jaudas režīmā)	545	545	545
Svari / tilpumi			
Pašmasa, kg	2145	2235	2235
Pilna masa, kg	2660	2750	2750
Pieļaujamā slodze uz jumtu/pieļaujamais svars uz slodzes punktu, kg	75/75	75/75	75/75
Bagāžas nodalījuma ietilpība, l	535/1460	535/1460	535/1460
Pagrieziena diametrs, aptuveni, m	10.2	11.5	11.5
Veiktspēja / patēriņš			
Maksimālais ātrums, km/h	180	180	180
Paātrinājums no 0 līdz 100 km/h, s (palielinātas jaudas režīms)	6.7	6.6	5.4
Enerģijas patēriņš, kWh/100 km, WLTP, kombinētajā ciklā	18.6-15.6	18.9-16.2	18.9-16.3
CO ₂ izmeši, g/km, WLTP, kombinētajā ciklā	0	0	0
Veicamais attālums kombinētajā WLTP braukšanas ciklā km	562-475	539-466	537-466
Uzlāde			
minimālais maiņstrāvas uzlādes ilgums (0%-100%), min	450	450	450
ar maksimālo maiņstrāvas uzlādes jaudu, kW	11	11	11
minimālais līdzstrāvas uzlādes ilgums (5%-80%), min	36	36	28
ar maksimālo līdzstrāvas uzlādes jaudu, kW	135	175	175

*Konkrētā braukšanas situācijā pieejamā jauda ir atkarīga no mainīgiem faktoriem, piemēram, āra temperatūras, augstsprieguma akumulatora temperatūras, uzlādes līmeņa, kondicionēšanas un fiziskā nolietojuma. Novirzes, konkrēti no iepriekšminētajiem parametriem, var samazināt efektivitāti. Attiecīgajā brīdī pieejamo jaudu attēlo automobiļa jaudas mērītājs.

**Norādītais neto akumulatora enerģijas saturs ir noapaļota akumulatoram tipiska vērtība neatkarīgi no automobiļa. To noskaidro ar konstantu slodzes profilu noteiktos robežapstākļos un pilnībā ņem vērā

Akumulatora enerģijas satura nodrošinātā izmantojamā automobiļa nobraukuma rezerve, līdz automobilis tiek izslēgts. Faktiskā izlādes enerģija var atšķirties, jo tā ir atkarīga no konkrētā braukšanas profila un akumulatora temperatūras.

Enerģijas patēriņš un elektriskās nobraukuma rezerves rādītāji, kas norādīti noteiktā diapazonā, ir atkarīgi no automobilim izvēlēta aprīkojuma.

Uzrādītā tehniskā informācija ir informatīva rakstura un var tikt mainīta bez iepriekšēja brīdinājuma.



Riepu parametru klasifikācija

Tabulā norādīti degvielas patēriņa efektivitātes klases, saķeres ar slapju ceļu un ārējā rītes trokšņa klases diapazoni dažādiem Audi Q4 un Audi Q4 Sportback riepu izmēriem

Skaidrojumi



Degvielas patēriņa efektivitāte

Riepu degvielas patēriņa efektivitātes klase mainās atkarībā no rītes pretestības kategorijas:

- A ir visefektīvākās riepas un ietaupa degvielu.
- E ir vismazāk efektīvās riepas un patērē visvairāk degvielas.



Saķere ar slapju ceļu

Saķeres ar slapju ceļu klase sniedz informāciju par bremzēšanas īpašībām slapjos laikapstākļos un ir diapazonā no:

- A (vislielākā drošība) līdz
- E (vismazākā drošība).



Rītes troksnis

Riepu rītes troksni vai ārējo trokšņa līmeni mēra decibelos (dB) un XY vietā norāda skaitli. Turklāt rītes troksnis ir iedalīts trīs līmeņos: A, B un C.



Saķere ar sniegu

Riepas, kas apzīmētas ar šo simbolu, ir piemērotas lietošanai ekstremālos sniega apstākļos.



Saķere ar ledu

Riepas, kas apzīmētas ar šo simbolu, ir paredzētas ceļa virsmām ar ledus kārtu vai cietu sniega segu. Ledus riepas ir paredzētas ceļa virsmām ar ledus kārtu vai cietu sniega segu, un tās jāizmanto tikai ļoti apgrūtinātos laikapstākļos (piemēram, zemā temperatūrā). Ledus riepu izmantošana mazāk sarežģītos laikapstākļos (piemēram, slapjā laikā vai siltākā temperatūrā) var radīt neoptimālu sniegumu, tostarp attiecībā uz saķeri ar slapju ceļu, vadāmību un nodilumu.

Papildu norādes: Degvielas patēriņu var ievērojami samazināt, braucot videi saudzīgā veidā. Lai uzlabotu degvielas patēriņa efektivitāti un saķeri ar slapju ceļu, regulāri jāpārbauda riepu spiediens. Vienmēr jāievēro bremzēšanas ceļi.

Detalizēta informācija pieejama vietnē:

<https://www.audi.lv/lv/web/lv/innovation/important-info/eu-tyre-label.html>

Modelis	Riepu izmērs	Degvielas efektivitātes klase	Slapjas saķeres klase	Ārējā rītes trokšņa klase dB	Saķere ar sniegu	Saķere ar ledu	
Q4 e-tron	VA 235/55 R 19	A	B-A	71-69	B	-	-
	HA 255/50 R 19	A	B-A	72-69	B-A	-	-
	VA 235/50 R 20	A	B	71-69	B	-	-
	HA 255/45 R 20	A	B	72-69	B-A	-	-
	VA 235/45 R 21	A	B	71-69	B-A	-	-
	HA 255/40 R 21	A	B	72-69	B-A	-	-
Q4 Sportback e-tron	VA 235/55 R 19	A	B-A	71-69	B	-	-
	HA 255/50 R 19	A	B-A	72-69	B-A	-	-
	VA 235/50 R 20	A	B	71-69	B	-	-
	HA 255/45 R 20	A	B	72-69	B-A	-	-
	VA 235/45 R 21	A	B	71-69	B-A	-	-
	HA 255/40 R 21	A	B	72-69	B-A	-	-

Piezīme: Mērķtiecīga konkrētas markas riepu pasūtīšana nav iespējama ar loģistiku un ražošanu saistītu iemeslu dēļ. Sīkāku informāciju par riepu parametriem varat iegūt pie sava Audi partnera.



Kontakti



Møller Auto Rīga Audi Sport dīleris

Rīgā, S. Eizenšteina ielā 10
+371 23 230 383
riga@moller.lv
www.mollerautoriga.audi.lv

Møller Auto Lidosta

Rīgā, Kalnciēma ielā 170a
+371 23 230 383
lidosta@moller.lv
www.mollerautolidosta.audi.lv